

**DORFF**  
ДУШЕВЫЕ УГОЛКИ

**ИНСТРУКЦИЯ  
ПО УСТАНОВКЕ ДУШЕВОГО УГОЛКА  
HAWAII**

## **УСТАНОВКА**

**Для герметизации соединений используйте силикон на нейтральной основе (не кислотный)!**

**Места герметизации:** поддон со стеной, профиль со стеклом, стекла с поддоном.

### **1. Установите поддон душевой кабины (рис.1):**

- 1) Установите душевой поддон в место установки душевой кабины, произведите подключение к канализации.
- 2) Убедитесь в том, что поддон установлен ровно, если необходимо отрегулируйте установочные ножки.
- 3) Убедитесь в том, что места примыкания поддона к стенам герметичны.

### **2. Установите боковой профиль (рис.2):**

- 1) Наметьте карандашом на стене места отверстий для установки профиля, просверлите отверстия (используйте сверло диаметром 6мм) , вставьте в отверстия пластиковые дюбеля.
- 2) Приложите профиль к стене таким образом, чтобы отверстия в стене совпадали с отверстиями профиля. Прикрутите профиль к стене при помощи анкерных винтов.

### **3. Установите стеклянные профили (рис.3):**

- 1) Установите дугообразную стеклянную панель в боковой профиль и убедитесь, что она установлен вертикально.
- 2) Установите плоскую стеклянную панель в предназначенный для нее профиль и убедитесь в том, что она установлена вертикально.

### **4. Установите верхний кронштейн для перил (рис.4, рис.5):**

- 1) Согласно рисунку установите соединение с помощью винтов (4\*16, 5\*28)
- 2) Установите при помощи винтов (5\*25) кронштейн в верхний край профиля плоской панели
- 3) Разметьте места крепления и установите согласно им к стене опору перил.
- 4) Вставьте перила в опору и кронштейны на стекла. Зафиксируйте их.



















### **5. Установите Вешалку для полотенец (рис.6):**

- 1) .Установите полочку для полотенец предназначенные для нее отверстия в плоской стеклянной панели.

### **6. Проверьте крепление кронштейна. Усилия не прилагать (рис.7).**

### **7. Чистка и уход за душевой кабиной**

- Производите чистку душевой кабины только после окончательного слива воды
- Используйте для очистки душевой кабины мягкие моющие средства или мыло.
- Не используйте для очистки душевой кабины агрессивные моющие средства.
- Сильные загрязнения на поверхности душевой кабины рекомендуется обработать разбавленным уксусом и затем смыть водой.

a		1x	k		2x
b		1x	m		2x
c		1x	n		4x
d		1x	p		1x
e		1x	q		2x
f		2x	r		9x
g		2x	s		4,2 x 30 mm 4x
h		2x	t		4,2 x 25 mm 9x
i		4x	u		1x
j		1x			

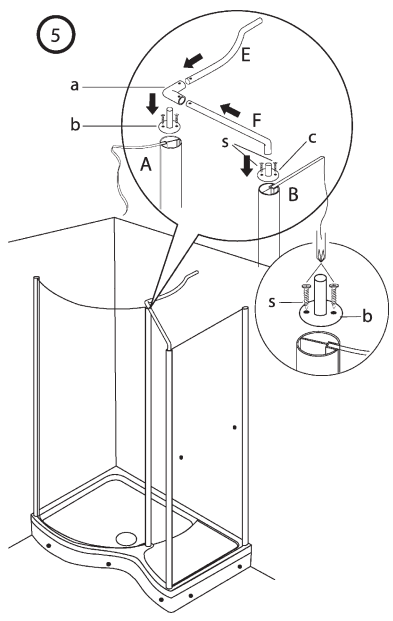
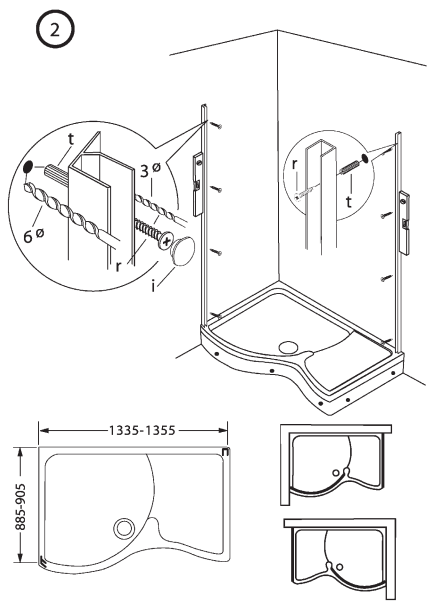
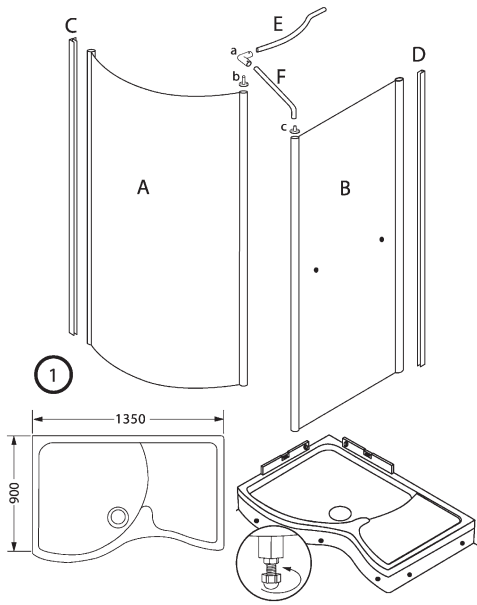

3

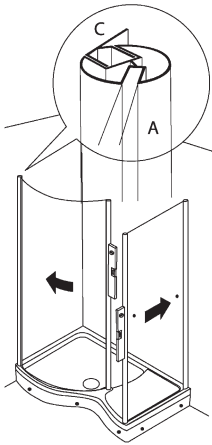

4

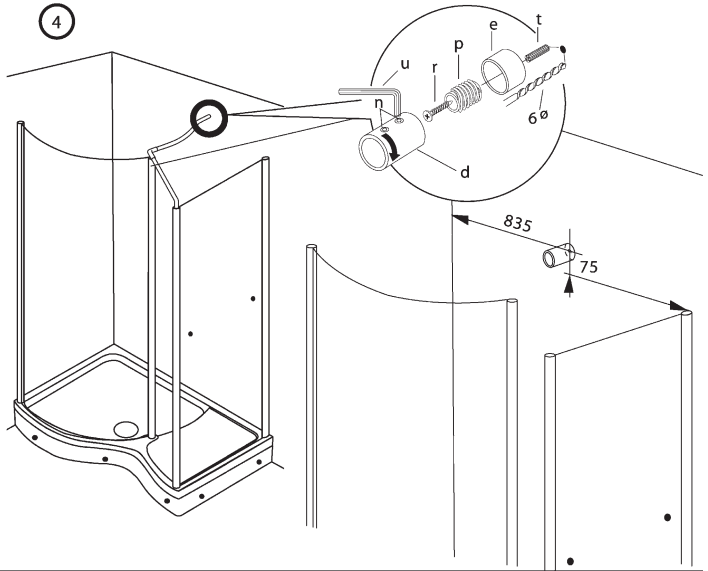

6

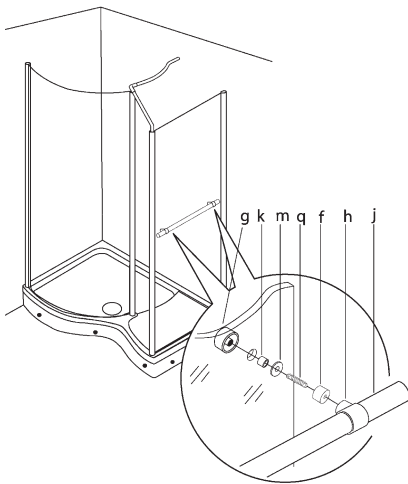

7

